

---

## Cleaning and care instructions / Limpieza y mantenimiento

---

It is recommended to wipe faucets dry with a soft cloth after use to avoid spots left by mineral deposits when water evaporates.

Avoid harsh and abrasive cleaners on all faucet surfaces.

Use only a soft damp cloth with mild liquid soap to clean the faucet surfaces of all finishes including coated polished brass, gold, pewter, etc.

Painted and plated surfaces alike, should be coated regularly with a thin protective film.

Non-abrasive liquid car wax is recommended.

*Use solamente productos jabonosos suaves. NUNCA use productos abrasivos, esponjas metálicas, ni paños fibrosos.*

*Las incrustaciones de sarro pueden eliminarse, con un poco de vinagre de alcohol y un buen cepillado.*

*Los juegos de grifería son fabricados a partir de diferentes materias primas y con distintos espesores.*

*En caso de superficies pintadas también se requieren diferentes procesos de coloreado.*

*Por lo tanto no se puede asegurar una uniformidad absoluta de colores.*

---

---

**fv** america corp.

4000 Porett Drive • Gurnee Illinois 60031 •

Phone 847-244-1234

Fax 847-244-1259 • Web: [www.fvamerica.com](http://www.fvamerica.com)

---

FV S.A. & FVA reserve the right to make revisions without notice in the design of faucets and bathroom accessories or in packaging.

FV S.A. se reserva el derecho de introducir mejoras y/o modificaciones de diseño según convenga, sin previo aviso.

FOLL.U111/85L / Edition No 1 \_ July, 2005

**fv** FRANZ VIEGENER

---

## Dominic

---

installation and maintenance  
Instalación y mantenimiento

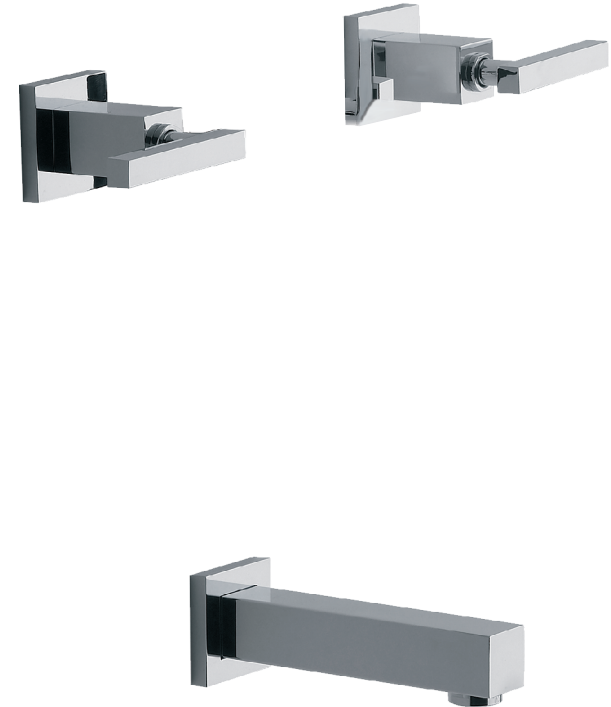

**CONGRATULATIONS !**

This product has been subjected to stringent tests for its quality, performance and finish. We guarantee years of trouble free operation. We thank you for your choice and above all for the trust you are placing in us. This trust is what motivates us to improve every day.

**FELICITACIONES !**

El producto que Usted adquirió ha pasado por los más estrictos controles de calidad, de funcionamiento y de los acabados, asegurándole una vida libre de inconvenientes durante años. Agradecemos la elección que ha hecho y, por sobre todas las cosas, la confianza depositada en nosotros. Ella es la que nos motiva a mejorar día a día nuestro trabajo.

Before connecting the faucet to the water supply, flush the tubing thoroughly to eliminate any residue.

Antes de conectar la grifería a la distribución de agua, purgar muy bien la cañería a fin de eliminar partículas extrañas.

**Valves with ceramic disc cartridges / Cabezas con disco cerámico**

**Installation**

This faucets has ceramic disc cartridges that will give you a lifetime of dripless operation. To assure that the cartridges work properly, please follow these steps:

- 1\_Before installation make sure that feed lines are free of debris.
- 2\_Purge line after installation to make sure that there are no leaks.

**Instalación**

Este juego está fabricado con cabeza de disco cerámico que le brindará un perfecto funcionamiento de por vida. Para que estos discos funcionen de esa manera, siga los siguientes pasos:

- 1\_Antes de acoplar el juego, limpie el fondo del tanque y deje correr suficiente agua por la cañería.
- 2\_Verifique que la cañería de alimentación esté perfectamente libre de restos de revoques, arena, etc.

**Maintenance**

If water flow decreases, make sure there is no debris in the aerator insert or in the cartridge filter:

**Limpieza**

Si el caudal disminuye, revise el filtro que tiene incorporada la cabeza cerámica, de la siguiente manera:



1\_Remove cartridge using a 16 mm ratchet wrench. Check if filter is clogged.

1\_Retire la cabeza utilizando una llave de boca 16 mm y verifique si el filtro está tapado.

2\_If filter is clogged remove from the cartridge the filter and the o-ring. Do not use cutting or abrasive materials.

2\_Si el filtro se ve tapado retírelo a mano junto con la guarnición de goma, sin utilizar elementos cortantes o abrasivos.

3\_Rinse filter under strong water flow.

3\_Lave el filtro bajo un chorro de agua fuerte.

4\_Reassemble cartridge as per diagram. Once reassembled filter will stay in place, if properly set.

4\_Vuelva a armar el conjunto tal como lo muestra el dibujo. Una vez armado, si está bien colocado el filtro, éste no debería caerse.

5\_Important: Before replacing cartridges let water flow thru valves to make sure all debris are removed and will not block the filter again.

5\_Importante: Antes de colocar nuevamente las cabezas, deje correr suficiente agua a través del juego hasta asegurarse que no queden restos de impurezas. 6\_Arme nuevamente la cabeza, apretándola moderadamente.

**U111/85L**  
2 valve tub set  
Juego para bañera, embutido

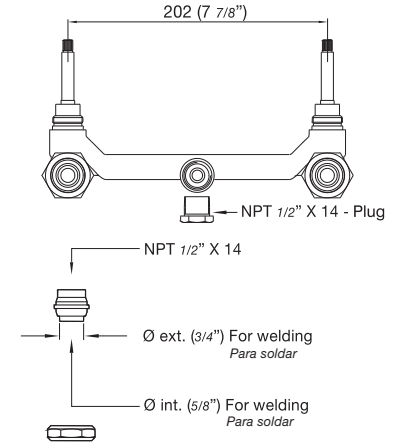
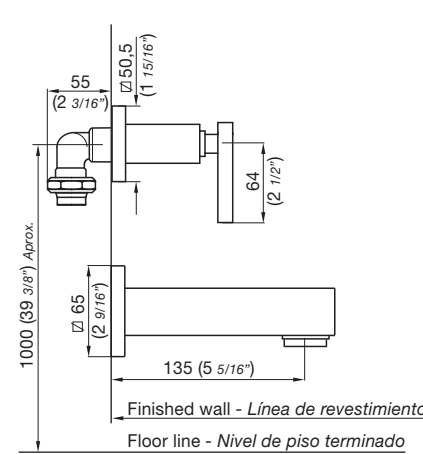

Note: All measurements are in millimeters, measurements in inches are for reference only.  
Nota: Todas las medidas están en mm y son de referencia.

**Parts / Repuestos**

No N°	PART NUMBER Código	DESCRIPTION Descripción
1	U103/85.17.0	Spout with nozzle. Pico con cortachorro.
2	0115/85.13	Accent ring. Campana para pico.
3	0103/41.0.7 K	Ceramic cartridge (hot). Cabeza cerámica (caliente).
	0103/41.0.7 F	Ceramic cartridge (cold). Cabeza cerámica (fría).
4	0103/85.13A	Escutcheon. Campana
5	U103/85L.14.0	Complete handle. Volante completo.
6	0103/85.18A	Support escutcheon. Soporte para campana.